



İSTANBUL
EYÜPSULTAN
HAZRETİ HALİD TÜRBESİ
HAZİRESİ'NDE YER ALAN
MEZAR TAŞLARI
KONULU TEZLERİN
DEĞERLENDİRİLMESİ



YRD. DOÇ. DR. VİLDAN ÇETİNTAŞ



1951'de İzmir'de doğdu. 1974'te Buca Eğitim Enstitüsü Resim-İş Bölümünü bitirdi. 1982'de M.S.Ü (İstanbul Devlet Güzel Sanatlar Akademisi) Yüksek Heykel Bölümü'nden mezun oldu. Bir süre çeşitli ortaöğretim kurumlarında öğretmenlik yaptı.

1982'de Kültür Bakanlığı'nda çalıştı. Beş kişisel sergi açtı. 1996 yılında Gazi Üniversitesi Mesleki Yayıgın Eğitim Fakültesi'ne yardımcı doçent olarak geçti. Halen bu fakülte de El Sanatları Yayıgın Eğitimi Bölümü, Geleneksel Türk El Sanatları Dalında Öğretim Üyesi olarak görev yapmaktadır. Birleşmiş Milletler UNESCO Türkiye Milli Komisyonu XII.

Dönem Kültür İhtisas Komitesi üyeliği de yapmaktadır.

İstanbul'da mezarlık ve mezar taşları denince akla ilk gelen belde Eyüp Sultan'dır. Bu tarihi semte adını veren Hz. Halid Türbesi Haziresi'nde yer alan mezar taşlarından bir bölümü, Fakültemiz El Sanatları Yaygın Eğitim Bölümü Geleneksel Türk El Sanatları Ana Sanat Dalı'ndan bu yıl mezun olan 16 öğrenciye uygulamalı lisans tezi olarak verilmiştir.(1)

Sayın Dekanımız Prof.Dr.H.Örcün Barışta'nın önerileri doğrultusunda, alana yönelik olarak yürütülen bu araştırmada; mezar taşlarının form, bezeme ve teknik özelliklerinin ortaya çıkarılmasına ve Osmanlı Sanatı'ndaki örneklerinin belgelenmesine çalışılmıştır. Aynı zamanda uygulaması da yapılan bu araştırmada öğrencilerimizin geleneksel taş işçiliğini yakından tanımalarına, dolayısı ile zengin kültürümüzün bu dalını daha iyi özümlemelerine yardımcı olmaktadır.

TEZ KONULARININ KAPSAMI

Mezar taşlarımız tarih, sanat, sanat tarihi, hat ve edebiyat uzmanları tarafından kendi alanları çerçevesinde araştırılmış ve hâlâ da araştırılmaya devam edilmektedir.

Danışmanı olduğum öğrencilerimizin gerçekleştirmeye çalıştıkları tezlerde ise bütün bu uzmanlık alanlarından farklı olarak, mezar taşının tamamen aslına uygun rölelerini çıkarmaya yönelik bir yol izlenmiştir.

TEZLERİN AMACI

Isı değişiklikleri, bitkiler, yağış vb. doğal nedenlerin yanısıra bakım yetersizliği, çalınma, bilinçsiz onarım gibi insan eliyle de mezar taşlarına verilen zararların bu kültür mirasımızı günden güne erittiği bilinmektedir.

Tezlere başlarken kaybolmakta olan bu değerlerimizin günümüzdeki durumlarını (sağlam, kırık, çatlak, yerin-

den ayrılmış) belgelemek ilk amacımız olmuştur.

Bundan başka;

- Hazirede yer alan taşları ölçülendirerek rölelerini çıkarmak,
- Taşların yapım ve bezemelerinde kullanılan teknikleri tanıyıp uygulamak,
- Taşların form özelliklerini ve çeşitlerini saptamak,
- Taşlarda kullanılan kompozisyon şemalarını çizimler yoluyla çıkarmak,
- Hazirede yer alan Osmanlı mezar taşlarında kullanılmış olan bezeme öğelerini tespit etmek,
- Kronolojik dağılıma göre taşlardaki motif özelliklerini belirlemek,
- Taşların kadın, erkek, çocuk gibi cinsiyetlerine ve kimliklerine göre ayrımlarını yapmak,
- Hazirede yer alan taşlardan bol örnekli bir katalog oluşturarak daha sonra bu tür çalışma yapacak olan araştırmacılara bir kapı aralamak amaç edinilmiştir.

TEZLERDE

UYGULANAN YÖNTEM

Öğrencilerimiz çalışmaya başlarken geleneksel mezar taşlarımızla ilgili literatür taraması yapmışlar, Temmuz ve Eylül 1998'de iki aşamalı olarak alan araştırmasına gitmişlerdir. Burada, önce çalışacakları mezarları tespit etmişler, hazire krokisi üzerinde her bir taşın yerini belirlemişlerdir. Tek tek ölçüsü alınan taşların fotoğraf çekimlerinden sonra, her bir taşın karbon kağıdı yardımı ile mülajlarının alınmasına geçilmiştir. Mülaj kağıtları üzerindeki bezeme öğeleri daha sonra 1/1 ölçekli olarak aydınlatma kağıtlarına rapido ile aktarılmıştır. Çizimlerde kitabelerin yazılara ayrılmış yerleri işaretlenmiş ancak yazılar gösterilmemiştir. Ölçümleri alınan taşların ön, yan ve üstten görünüşleri yine ölçekli çizimlerle tespit edilmiştir. (Çizim 1-2-3)

1) Tez Yapan Öğrencilerin Listesi Bildiri Sonundadır.

Çizim: 1 H 1288/M 1871
İBRAHİM PAŞA
KERİMESİ ve
ATAULLAH BEY'İN EŞİ
EMİNE HANIM
PLAN
Çizim: Ümit Büyüksabin

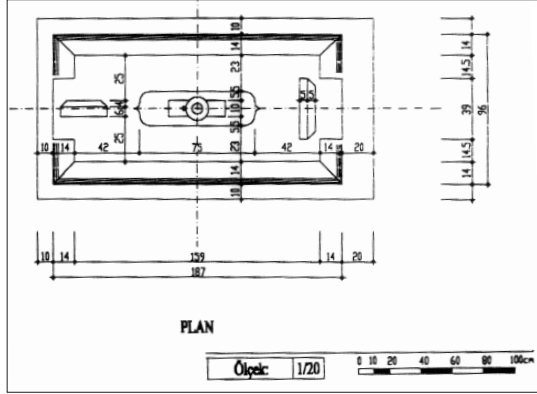

Çizim: 2 H 1288/M 1871
İBRAHİM PAŞA
KERİMESİ ve
ATAULLAH BEY'İN EŞİ
EMİNE HANIM
GÖRÜNÜŞ
Çizim: Ümit Büyüksabin

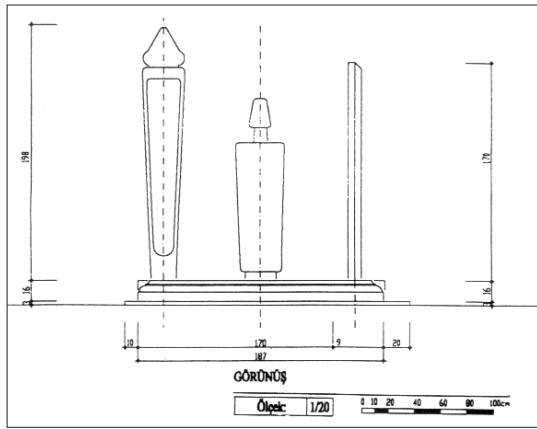

Çizim: 3 H 1288/M 1871
İBRAHİM PAŞA
KERİMESİ ve
ATAULLAH BEY'İN EŞİ
EMİNE HANIM
GÖRÜNÜŞ
Çizim: Ümit Büyüksabin

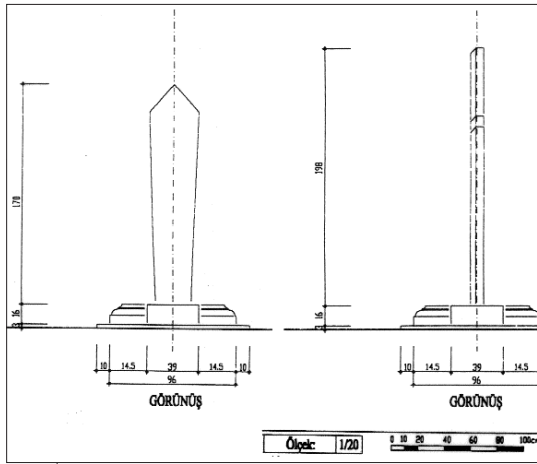

Fotoğraf 1: ajur

Fotoğraf 2: tersine kabartma

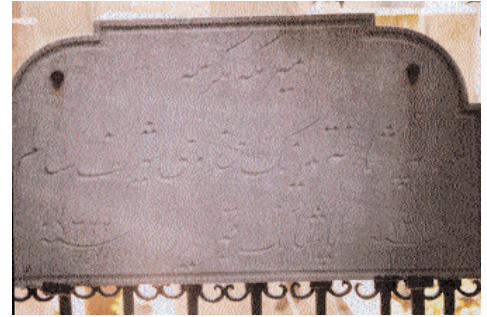

edilmiştir. Katalog bilgilerinden elde edilen tablolarla sonuçlandırılan tezlerle birlikte, her öğrenci araştırmasını yaptığı taşlardan bir tanesinin gerçek ölçülerinde uygulamasını da çalışmıştır.

Tezlerin hazırlanmasında karşılaşılan güçlükler ise; yayın taramasında öğrencilerimizin araştırmalarına baz olacak fazla eser bulamayışları, böyle bir çalışmayı ilk kez gerçekleştiriyor olmalarından kaynaklanan deneyimsizlik, ekonomik nedenler ve zaman sınırlamasıdır.

DEĞERLENDİRME

Eyüp Sultan Hz.Halid Türbesi Haziresi'nde yer alan 369 mezar üzerinde toplam 394 taş incelenmiştir. Taşların yapım ve bezemelerinde kullanılan teknikler; alçak kabartma, yüksek kabartma, ajur ve tersine kabartmadır. (Foto:1) (Foto:2)

Üzerinde çalışılan 369 mezardan, 8 tanesinin sadece kapak taşları mevcut olup baş ve ayak taşları yoktur. 23 taş sandukanın yan pehlelerinde önemli

Öğrencilerimiz, alan taraması sırasında doldurdukları gözlem fişlerine(2) bağlı olarak çizim ve fotoğraflarla birlikte şahidelerdeki kitabeleri kaynak kişilere okutmuşlardır. Mezar sahibinin kimliği, mezarın yapılış tarihi ve kitabe metinleri fişlere kaydedilmiştir. Bütün bu çalışmalar bittikten sonra eldeki fişlerden yola çıkarak kataloglar tamamlanmıştır. Kataloglarda yer alan çizimler 1/1 ölçüsündeki orijinal çizimlerin ölçekli olarak küçültülmesiyle elde

2) Örnek Gözlem Fişi Bildiri Sonundadır.

hasarlar bulunmaktadır. 36 adet taş kırıktır. Ayrıca hangi mezara ait olduğu bilinmeyen 18 adet tek taş tespit edilmiştir. Bu taşlardan hemen hepsi kırık ya da çatlaktır. Bunların dışındaki taşlar üzerinde ayrılma, ufak kırık ve çatlaklar bulunmakla birlikte sağlam kabul edilebilecek durumdadırlar.

Haziredeki taş ve mezar sayısı farklılığı bazı kapak taşları üzerinde birden çok kişiye ait baş ya da ayak taşı bulunmasından kaynaklanmaktadır. Devşirme olarak değişik zamanlarda yerleştirildiği sanılan bu taşlardan kimisinin aynı aile mensuplarına, bazılarının da farklı kişilere ait olduğu belirlenmiştir. Örneğin aynı kaide üzerinden 3 değişik şahsa ait olan 8 mezar ile bir kapak taşı üzerinde iki değişik kişiye ait taş bulunan 18 mezar tespit edilmiştir. (Foto:3)

Eldeki gözlem fişleri verilerine göre, taraması yapılan mezar taşlarından

- 165 tanesi erkek
- 142 tanesi kadın
- 14 tanesi çocuk mezarı olup, 73 tanesinin ise kimliği tespit edilememiştir.

Taşlar tiplerine göre;

- 83 adet kaideli üstü açık sanduka
- 27 adet lahit tipi sanduka
- 163 adet kaideli kapak taşlı sembolik sanduka (Foto 4)
- 50 adet kaidesiz kapak taşlı sembolik sanduka
- 62 adet tek taş
- 8 adet taşsız kalmış kapak taşı olarak belirlenmiştir.

Taşlar, baş ve ayak taşı formlarına göre ise silindirik, dikdörtgen, çokgen, prizmatik, şematize insan (Çizim 4) vb. çeşitler halinde incelenmiştir.

Haziredeki taşlarda rastlanan başlık tipleri; fes, kavuk, sarık, volüt yaprak, kozalak, tarikat tacı gibi sınıflanmaya sokulmuştur. (Foto:5)

Mezar taşları üzerinde yapılan incelemeler sonucu 206 taşta bitkisel, 69 taşta nesnel, 40 taşta geometrik beze-



Fotoğraf 3: Bir kapak taşı üzerinde iki değişik kişiye ait taşlar



Fotoğraf 4: Kaideli kapak taşlı sembolik sanduka

Çizim 4: şematize insan Çizim: Hilal Erikel

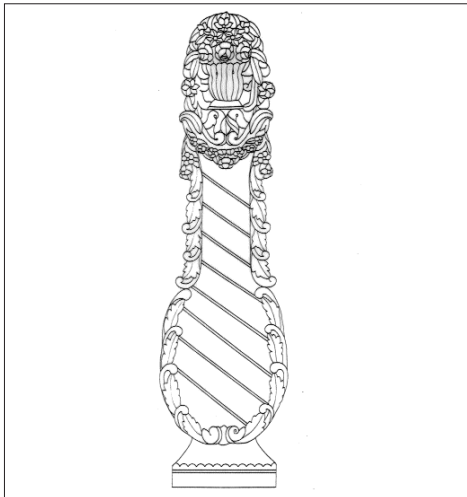

Fotoğraf 5: Kozalak başlık



Fotoğraf 6: Talik hat ile bezenmiş taş

Çizim 5: Labit tipi sanduka da üslûplaşmış lale, sümbül, zambak, karanfil motifleri
Çizim: Pınar Eyiol

Çizim 6: burma ağacı bezemeli bir ayak taşı

Çizim: Hilal Erikel

Fotoğraf 7: Nesneli bezemeler, vazo ve kordela

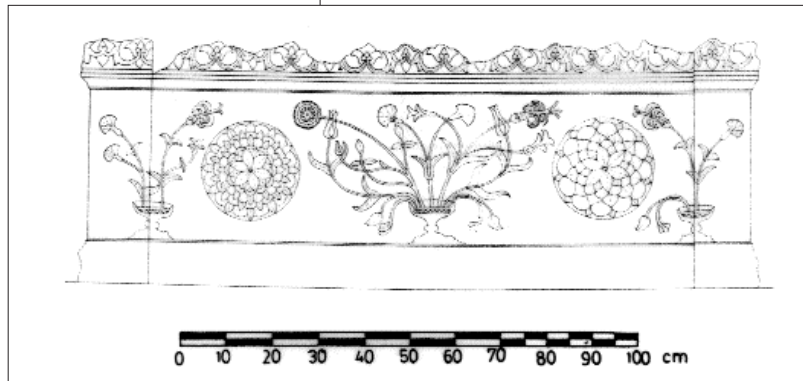

lanılan bitkisel bezemeler içinde; çiçekler, ağaçlar, yapraklar, dallar, kozalaklar, meyveler ile çelenk ve buketler yer almaktadır.

Çiçeklerden tercih edilenler gül, nergis, lale, karanfil, yıldız çiçeği, çan çiçeği, şakayık, zambak ve sümbüldür. (Çizim 5)

Bitkisel bezemelerden ağaç olarak sıkça kullanılanları selvi, gül, asma ve hurma ağaçlarıdır. (Çizim 6)

Nesneli bezemeler; vazo, kandil, zincir, arma, çıpa, nişan, tabak, inci, sepet, istiridye ve kordela gibi motiflerden oluşmuştur. (Foto7)

Hazirede bulunan mezar taşlarında kullanılan geometrik bezeme öğeleri ise; mukarnas, Türk üçgenleri, çark-ı felek, Mühr-ü Süleyman (Foto:8), yıldız, ay, güneş ve rozet motifleridir. (Çizim 7)

me kullanılmış olup bunların hepsi ya da birkaçının bir arada kullanımıyla oluşmuş karışık bezeme öğelerine rastlanılmıştır.

Yazılı bezemeler Sülüs ve Talik hatlı olarak ayrılmıştır. Buna göre 394 taştan 171 tanesi Sülüs hatlı, 138 tanesi Talik hatlı, 1 tanesi hem Sülüs hem Talik hat ile bezenmiştir. (Foto:6)

Mezar taşlarının süslenmesinde kul-

Bunların dışında rumi (Foto 9) bulut gibi bezeme öğeleri de kullanılmıştır.

Okutulabilen kitabeler içinde tarihi 16. Yüzyıla kadar inen 3 tanesi bu yüzyılın ilk yarısında, 4 tanesi ikinci yarısında yapılmış olmak üzere toplam 7 taş bulunmaktadır. Bunların içinde Hicri 918, Miladi 1512 tarihli Şeyh Baba Yusuf Efendi'ye ait mezar taşı tespit edilebilenlerin içinde en eski olanıdır. (Foto 10)

Bunu Hicri 950, Miladi 1543 tarihli bir taş izlemektedir. 16. Yüzyılın ilk yarısından kalan üçüncü mezar ise Hicri 956, Miladi 1549 tarihli kimliği belirlenemeyen üstü açık bir sandukadır.

16. yüzyılın ikinci yarısında yapılmış mezar taşları ise;

- Hicri 963, Miladi 1555 tarihli Fatima Hatun'a ait,
- Hicri 988, Miladi 1580 tarihli Müftü Şemsettin Sadı Efendi'ye ait,
- Hicri 994, Miladi 1585 tarihli Nakşibendi Şeyhi Taşkentli Ahmet Sadık'a ait,
- Hicri 988, Miladi 1589 tarihli Lala Mustafa Paşa'ya ait mezar taşlarıdır. (Foto 11)

17. yüzyıldan 1616 ve 1668 tarihli iki taş, (Foto 12) 18. yüzyıldan 62 taş tespit edilmiş olup diğerleri 19. ve 20. yüzyılda yapılmışlardır.

Hazirede yer alan eski tarihli taşlarla yeniler arasındaki bezeme ve form farklılıkları açıkça gözlemlenmektedir. 16. yüzyıl taşlarında rumiler, mukarnaslar, rozetler ve yazılı bezemelerin yanısıra klâsik üslûplaşmış lale, sümbül, zambak, karanfil motiflerine (Foto 13) yer verilirken 18. yüzyılda, batılılaşma etkisi ile kendini gösteren meyve ağırlıklı vazo ve tabak kompozisyonları kullanılmıştır.

1779 tarihli III. Ahmet'in kızı Saliha Sultan'a ait lahit biçimli sandukada daha önce de kullanılan ancak taş yüzey üzerinde rölyef olarak yer alan sağır sütünceler bu mezarda, taştan bağımsız sadece alttan ve üstten tuturulan sütüncelere dönüşmüştür. Lale Devri'nin tüm görkem-



Fotoğraf 8: Mübr-ü Süleyman



Fotoğraf 9: Rumi bezeme kullanılmış taş

Fotoğraf 10: Hicri 918, Miladi 1512 tarihli Şeyh Baba Yusuf Efendi'ye ait mezar taşı

Fotoğraf 11: Lala Mustafa Paşa'ya ait mezar taşı.

Çizim 7: Mezar taşlarında kullanılan rozet motifleri
Çizim: Tülay Karabaş

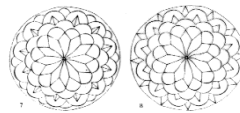
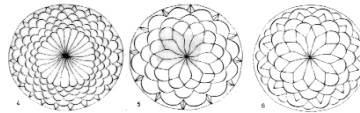
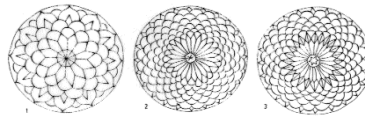

0 10 20 30 40 50 100cm

Fotoğraf 12: 16. yüzyıl taşlarından 17. yüzyıldan 1616 tarihli taş



Fotoğraf 13: Hicri 963, Miladi 1555 tarihli Fatima Hatun'a ait, ayak taşı

Fotoğraf 14: Saliba Sultan'a ait labit biçimli sandukadan

Çizim 8: Dabteri Sultan Ahmet Han Haber-i Şabi Cibani Saliba Sultan'ın H.1193/ M.1779 tarihli şabideli üstü açık sandukası. Sağ yan görünüm Çizim: Bilge Günceoğlu

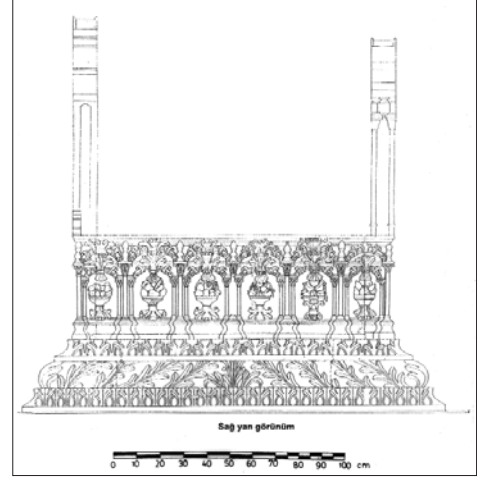

li bezeme öğelerini taşıyan ve III. Ahmet yemiş odası bezemeleri ile örtüşen bu lahitte, meyve dolu ayaklı tabaklar S ve C kıvrımlı kartuşlar, istirdide motifleri, vazolar, konsollar ve yelpaze açılımlı bezemeler görülmektedir. (Foto 14) (Çizim 8-9)

19. ve 20. Yüzyıl bezemelerinde ise artık tamamen yeni ve batı etkisinin ağırlıkla görüldüğü (Çizim 10) arma, nişan, çelenk gibi motiflere de yer verilmiştir.

SONUÇ

Hızlı Halid Türbesi Haziresi'nde yer alan taşların konu alındığı tez çalışmalarımda; tarih, sanat tarihi, edebiyat ve hat uzmanlarının alanlarına girilmemesine özen gösterilmiştir.

Taşlar üzerinde yer alan tarikat sembolleri ya da geleneksel motiflerin ikonografik yorumlarına hiç değinilmemiş, sadece bezeme öğeleri ve formları ile yer sayıları belirlenmiştir. Bu anlamda tezler plastik ve teknik açıdan değerlendirilmiş olup çizim, ölçüm ve katalogla sınırlandırılmıştır. Bu araştırma sonucu ortaya çıkması beklenenler, imkanların elverdiği ölçüde gerçekleştirilmiştir.

Başta mimari olmak üzere Osmanlı sanatının muhteşem örneklerini barındıran İstanbul'daki birbirinden eşsiz sanat eserlerinin içinde belki de en mütevazı ama o ölçüde yaygın olan taş işleciliği ürünleri, mezar taşlarımızdır.

Bu taşlara işlenmiş her motif binler-

ce yıllık geleneklerimizden izleri taşıdığı gibi, Türk insanının engin stilizasyon yeteneğini, ölümle yaşam arasındaki ince çizgide; inanç ve hüznün tevekkülle yoğrulmuş sembolizmini gözler önüne serer.

Mezar taşlarımız, üzerlerindeki motifler dışında form açısından da günümüz soyut heykel sanatındaki üç boyutlu tasarımlarla yarışacak düzeyde nitelikli plastiklerdir. Bu anlamda mezarlıklarımız da Türk insanının duygu, inanç ve form anlayışının sergilendiği birer açık hava müzesi durumundadır.

Bizlere düşen ise, kaybolmaya yüz tutan geleneksel taş işçiliğimizin bu güzel örneklerini elimizden geldiğince korumak, belgelemek ve gelecek nesillere aktarmak olmalıdır. Bunun için de yapılması gerekenler; doğa ve insan tahribatını en aza indirmek, mezarlık ve mezar taşlarını bilimsel yöntemlerle envanterleyebilmek, onarmak ve belgeye dayalı bu tür çalışmalarını sürdürülebilmektir.

Eyüpsultan Belediyesi'nin son yıllarda gösterdiği olumlu çabalar, bu değerli kültür mirasımıza sahip çıkılacağı inancımızı kuvvetlendirmektedir.

Hız.Halid Türbesi Haziresi mezar taşları konulu uygulamalı lisans tezi yapan öğrenciler: (Soyadına Göre Alfabetik Sıralı)

1. ALKAN Rabia
2. ANTINDAŞ Caner
3. ALTUN Rukiye
4. BAŞARAN Feyza
5. BULUŞAN Dilek
6. BÜYÜKŞAHİN Ümit
7. ERİKEL H.Hilal
8. EYİOL Pınar
9. GÜNCEOĞLU Bilge
10. GÜNEŞ Burcu
11. GÜNYAR Filiz
12. KARA Kenan
13. KARABAŞ Tülay
14. KAYNAR Elif
15. ÖZKAN Nermin
16. YILDIRMAZ Ayla

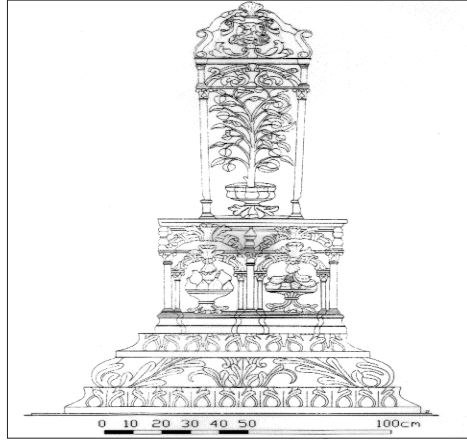
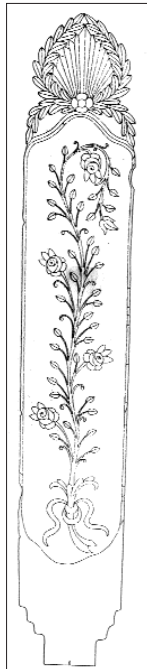

GÖZLEM FİŞİ ÖRNEĞİ

Mezarın/ Türbenin / Hazirenin /
Sofanın

Adı :
Yeri :
Mezar Taşının
Konumu :
Envanter No:
Fotoğraf No :
Çizim No: :
Levha No :

İnceleme Tarihi :
Birinci İnceleme :
İkinci İnceleme :
Bugünkü Durumu:

Tarihi :
Kime Ait Olduğu :
Kitabesi :
Türü :
Formu :
Boyutları (cm): En Boy
Yükseklik Çap Kalınlık

Kaide:
Baş Taşı :
Ayak Taşı :
Pehle Taşı :
Kapak Taşı :
Malzemesi :
Genel Tanım :
Taşta Uygulanan Süsleme Tekniği :
Seçilen Süsleme Konusu :
Süslemeye Kompozisyon :
Taşla İlgili Yayınlar:

Çizim 9: Ayak taşı

Çizim: Bilge Günceoğlu

Çizim 10: 19. Yüzyıl
bezemelerinde
gül ağacı ve kordela
Çizim: Rabia Alkan